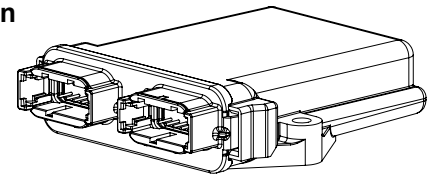

- Digitale Mobilelektronik CL-307
- Robuste Konstruktion mit Steckerverbindung für mobile Anwendungen
- Schutzart IP67
- 5/3 Eingänge / 8 Ausgänge, für bis zu 4 Paare Proportionalmagnete, oder 8 Schaltmagnete, oder 8 Digitalausgänge
- CAN-Verbindung
- Frei programmierbar

**BESCHREIBUNG**

Mikrocontroller-basierte Steuerung mit multifunktionalen Ein-/Ausgängen aus der PME-Gerätefamilie (Programmierbare Mobilelektronik). In einem robusten und kompakten Kunststoffgehäuse geliefert, ist es für den harten Einsatz in Arbeitsgeräten konzipiert und eignet sich bestens für verschiedenste Steuerungs- und Regelungsaufgaben.

**FUNKTION**

Die Steuerung kann als eigenständiges Gerät oder als Teil einer verteilten, dezentralen Systemarchitektur eingesetzt und programmiert werden. Die variabel nutzbaren Ein- und Ausgänge ermöglichen das Lesen und Steuern von Sensoren und Aktoren aller Art.

**ANWENDUNG**

Diese Mobilelektronik wird wegen der kompakten Konstruktion und der Schutzklasse IP67 sowie wegen des grossen Betriebstemperaturbereiches und der gewählten Steckerverbindung hauptsächlich im mobilen Bereich eingesetzt. Kundenspezifische Anforderungen können einfach implementiert werden.

**INHALT**

ALLGEMEINE KENNGRÖSSEN	1
ELEKTRISCHE KENNGRÖSSEN	1
ABMESSUNGEN, MONTAGE	2
ZUBEHÖR	2
STECKERBELEGUNG/ PIN BELEGUNG	3

**TYPENSCHLÜSSEL**

CL-307-101-WAG-00	Master I/O Module
CL-307-103-WAG-00	Client I/O Module

**ALLGEMEINE KENNGRÖSSEN**

Ausführung	Kunststoffgussgehäuse
Abmessungen	119 x 36 x 133 mm (siehe Abmessungen)
Montage	Montageflansch geschraubt
Gewicht	250 g
Gerätestecker	Deutsch DTM04-12PC/D Stiftleiste
Gegenstecker	Deutsch DTM06-12SC / DTM06-12SD
Betriebstemperatur	-40...+70°

**Hinweis:** Gegenstecker nicht im Lieferumfang enthalten

**ELEKTRISCHE KENNGRÖSSEN**

Schutzart	IP 67
Versorgungsspannung	8...32 VDC
Leerlaufstrom	43 mA bei 13.8 V, 27 mA bei 28 V

**Analoge Eingänge**

Anzahl Eingänge	3
Eingangsspannungsbereich	0...5.5 V
Eingangswiderstand	58.7 kOhm
Auflösung	12 Bit

**Digitale Eingänge**

Anzahl Eingänge	Master: 2, Client: keine
Schaltswelle	positiv >3.5 V, negativ <1.5 V

**STG Switch to ground input**

Pull-up-Widerstand 389 Ohm zu intern 5 V

**FREQ Frequency Input**

Pull-up-Widerstand	3.92 kOhm zu intern 5 V
Auflösung	<5 Hz
Frequenzbereich	max. 1 kHz
	(open drain, sinking sensor)
	max. 10 kHz (active push-pull sensor)

HID Harness Identification (Client-Adressierung)

**Digitale Ausgänge**

Anzahl Ausgänge	bis zu 8 / bis zu 4 x 2
Schutz	Kurzschluss zu GND Kurzschluss zu Versorgung Überstrom
Pull-up-Widerstand	10 kOhm für Diagnose

**DOUT Digital outputs**

Maximalstrom	3.0 A (einzel)
	2.5 A (gruppiert)

**PWM Pulse Width Modulation Outputs**

Maximalstrom	3.0 A (einzel)
	2.0 A (gruppiert)

**ECC Estimated Current Feedback, 0.2–3.5 A/12 Bit**

Genauigkeit ECC +/- 50 mA bei 2 A

**CC Constant Current (4 Paare)**

current sensing 0..3.43 A / 12 Bit

**CAN**

40 kBit/s bis 250 kBit/s

**Software**

Neben den Programmierwerkzeugen steht eine Software für die Diagnose und Fehlerbehebung für die Inbetriebnahme des Systems zur Verfügung.

**ABMESSUNGEN**

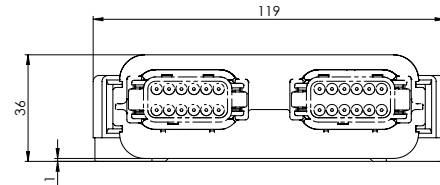
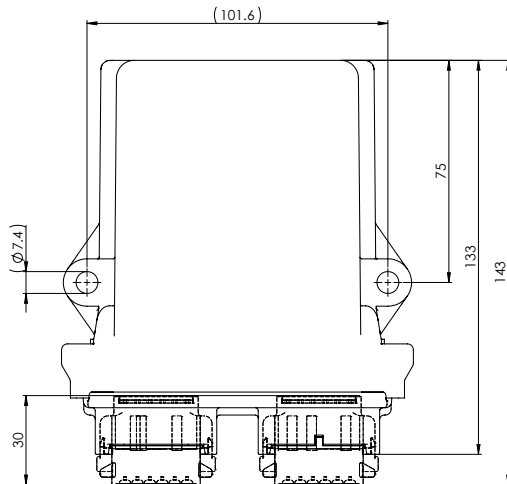

**MONTAGE**

Montagefläche

Ansicht von unten

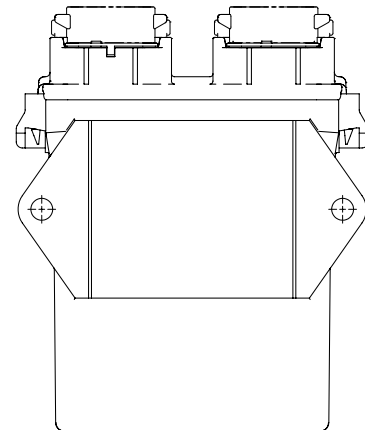
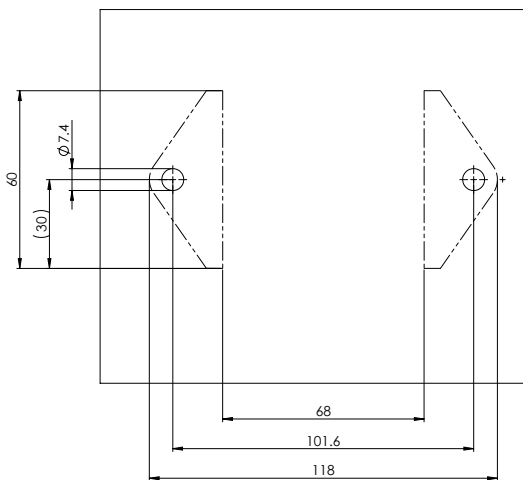

**ZUBEHÖR**

Gegenstecker 1	Deutsch DTM06-12SC
Gegenstecker 2	Deutsch DTM06-12SD
Keilverschluss	Deutsch WM-12S (2 Stk.)
Crimp-Buchse AWG 20, 0.5 mm <sup>2</sup>	Deutsch 0462-201-20141 (max. 24 Stk.)
Oder Crimp-Buchse AWG 16-18, 0.75-1 mm <sup>2</sup>	Deutsch 0462-005-20141 (max. 24 Stk.)
Blindstopfen	Deutsch 0413-204-2005 (max. 24 Stk.)
Orchestra Software Suite Art.-Nr. 740.1000	Projektverwaltungs-Software Ladder-Logic und C-Code Display-GUI-Programmierung inkl. Conductor Software
Conductor Software Art.-Nr. 740.1001	Standalone Diagnose- und Inbetriebnahmewerkzeug
NXP (Freescale) CodeWarrior 3rd party-Werkzeug	C-Code Programmierwerkzeug/Compiler

## STECKERBELEGUNG / PINBELEGUNG

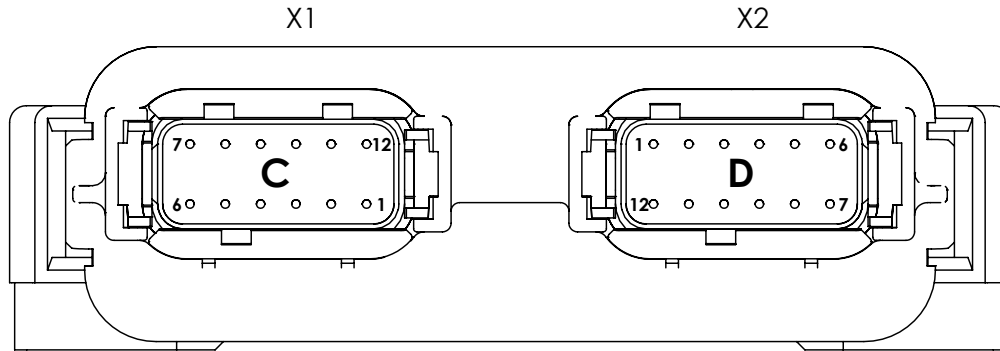
**X1, grün, 12-polig, Anschluss C-codiert**

Pin	Funktion
1	Ground - Analogeingänge
2	BAT(-) Modul
3	CAN1-H
4	CAN1-L
5	BAT(+) Ausgänge 1-4
6	BAT(+) Modul / Eingang #6 Batterie Spannung
7	Ausgang #1 DOUT(+) / PWM(+) / CC(+) (2A)
8	Ausgang #2 DOUT(+) / PWM(+) / CC(+) (2A)
9	Ausgang #3 DOUT(+) / PWM(+) / CC(+) (2A)
10	Ausgang #4 DOUT(+) / PWM(+) / CC(+) (2A)
11	Return(-) Ausgänge 1-2
12	Return(-) Ausgänge 3-4

**X2, braun, 12-polig, Anschluss D-codiert**

Pin	Funktion
1	Return(-) Ausgänge 5-6
2	Return(-)Ausgänge 7-8
3	Ausgang #5 DOUT(+) / PWM(+) / CC(+) (2A)
4	Ausgang #6 DOUT(+) / PWM(+) / CC(+) (2A)
5	Ausgang #7 DOUT(+) / PWM(+) / CC(+) (2A)
6	Ausgang #8 DOUT(+) / PWM(+) / CC(+) (2A)
7	BAT(+)Ausgänge 5-8
8	Eingang #1 AIN (0-5.5VDC)
9	Eingang #2 AIN (0-5.5VDC)
10	Eingang #3 AIN (0-5.5VDC)
11	Master: Eingang #4 STG / FREQ; Client: HID 1
12	Master: Eingang #5 STG / FREQ; Client: HID 2

DOUT = Digital output  
 CC = Constant current  
 PWM = Pulse width modulation  
 AIN = Analog input  
 STG = Switch to ground input  
 FREQ = Frequency input  
 HID = Harness identification code digital inputs for addressing client modules (Kabelbaum-Identifikation)